

Cvičení NS I

Bezbariérová řešení staveb

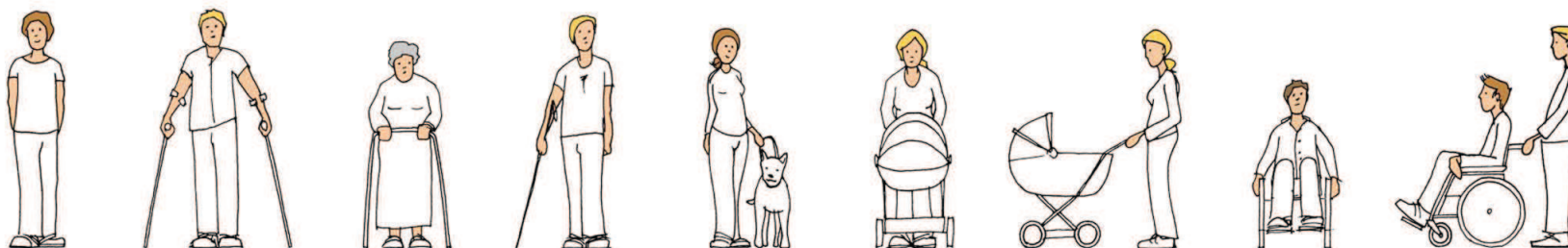

2013 / 14



Mapování bezbariérové přístupnosti

NS I
podzim 2013



Krok 1. Příjezd

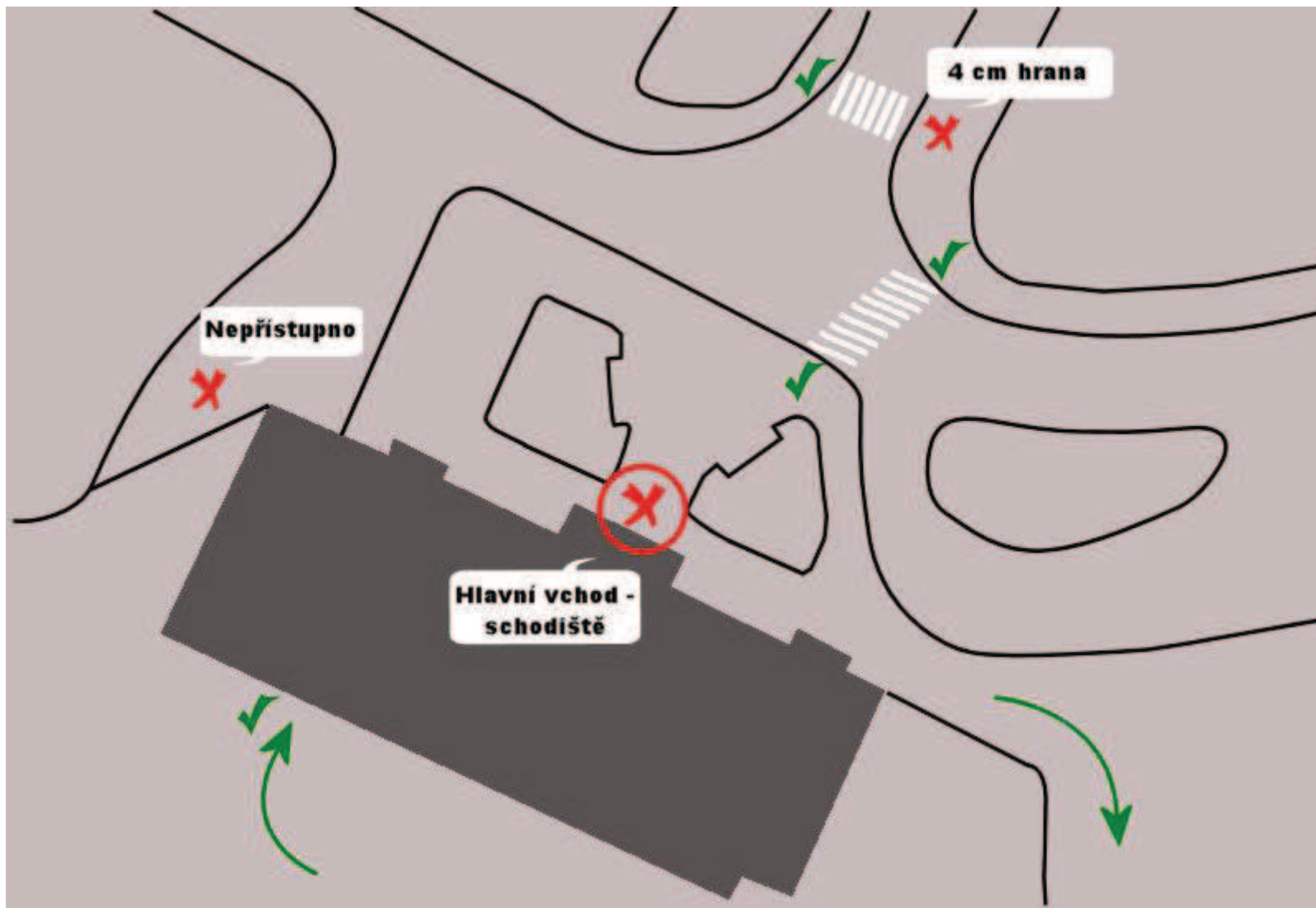

Dostačující šíře dveří, avšak nutnost překonat schody!

Hrana <2 cm, sklon 8,6 %

Hrana >2cm!

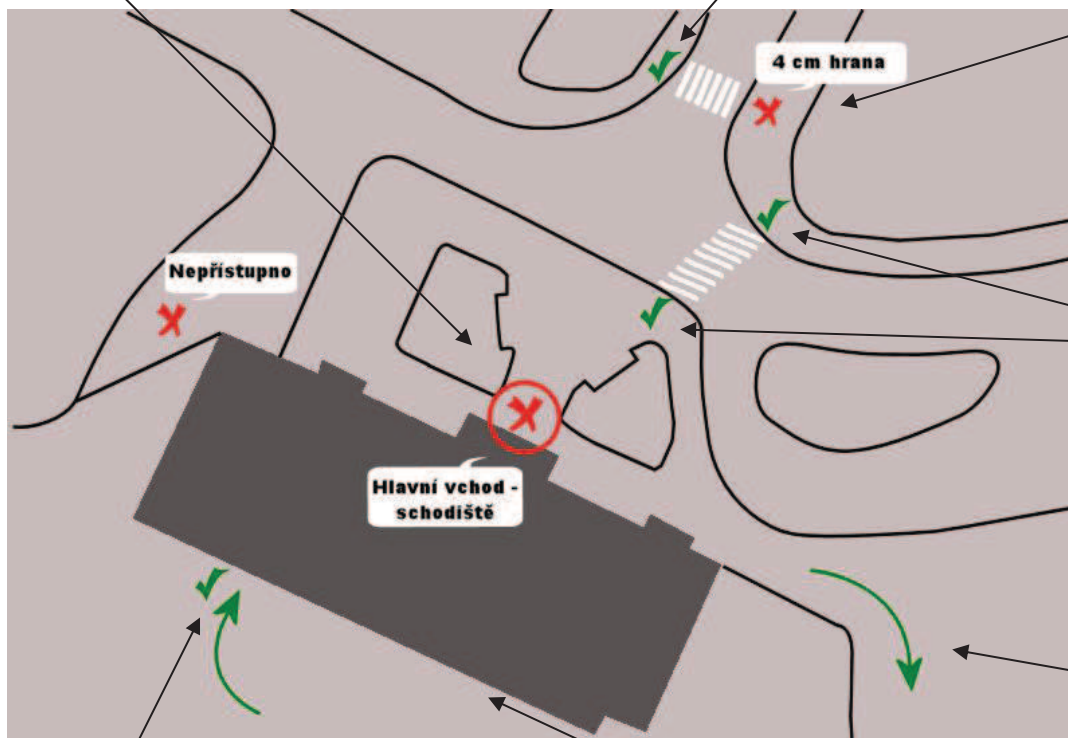

Hrana <2cm

Sklon rampy - 6,7 %

Jediné dostatečně široké přístupové dveře do objektu - šíře 100 cm

Dveře dvoukřídlové, otevřeno jen jedno křídlo = nedostatečná šíře (65 cm). Vstup jen s pomocí druhé osoby.



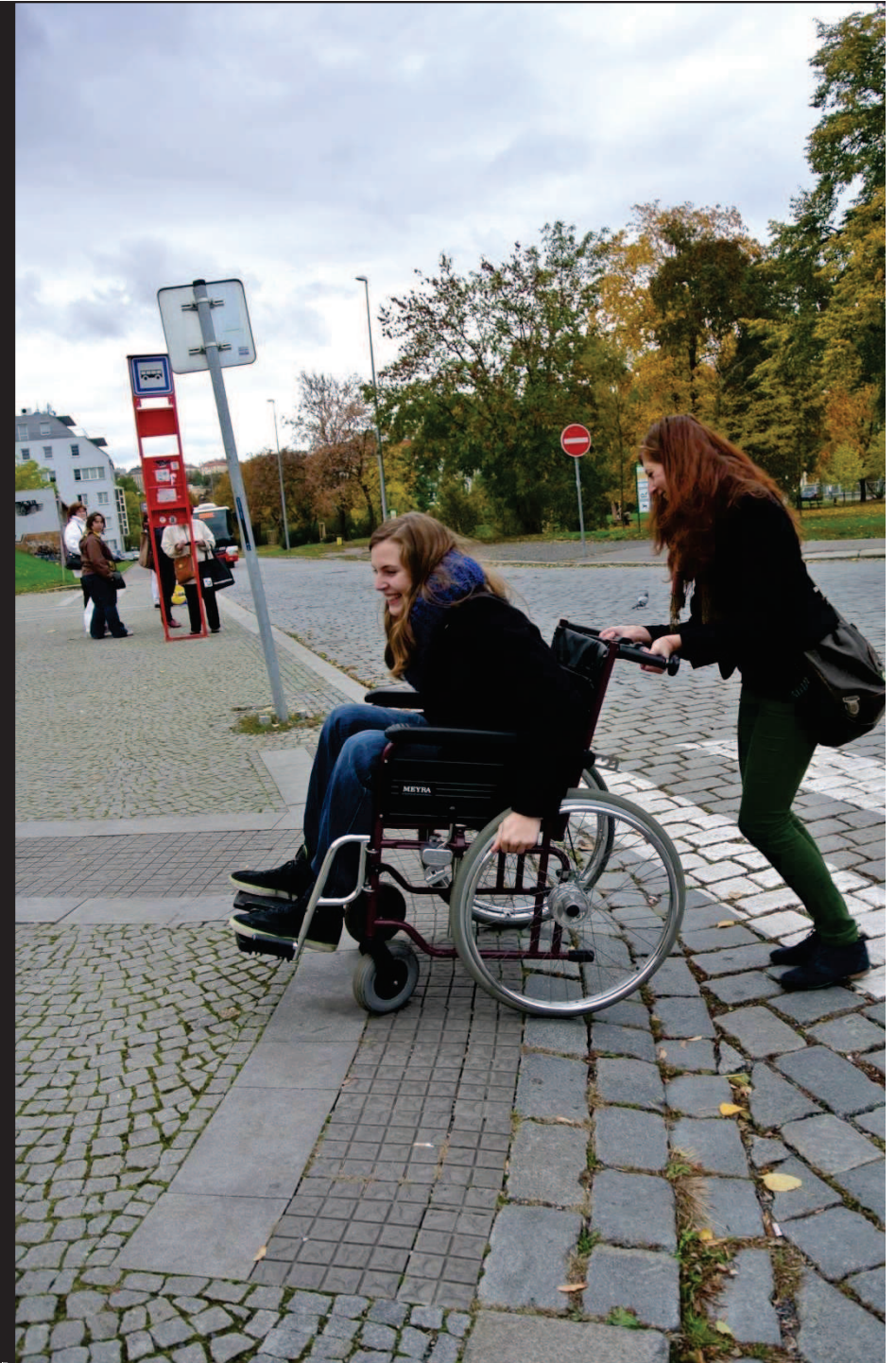

Krok 2. Vjezd do budovy

Dostačující šíře dveří, avšak nutnost překonat schody!

Hrana <2 cm, sklon 8,6 %

Hrana >2cm!

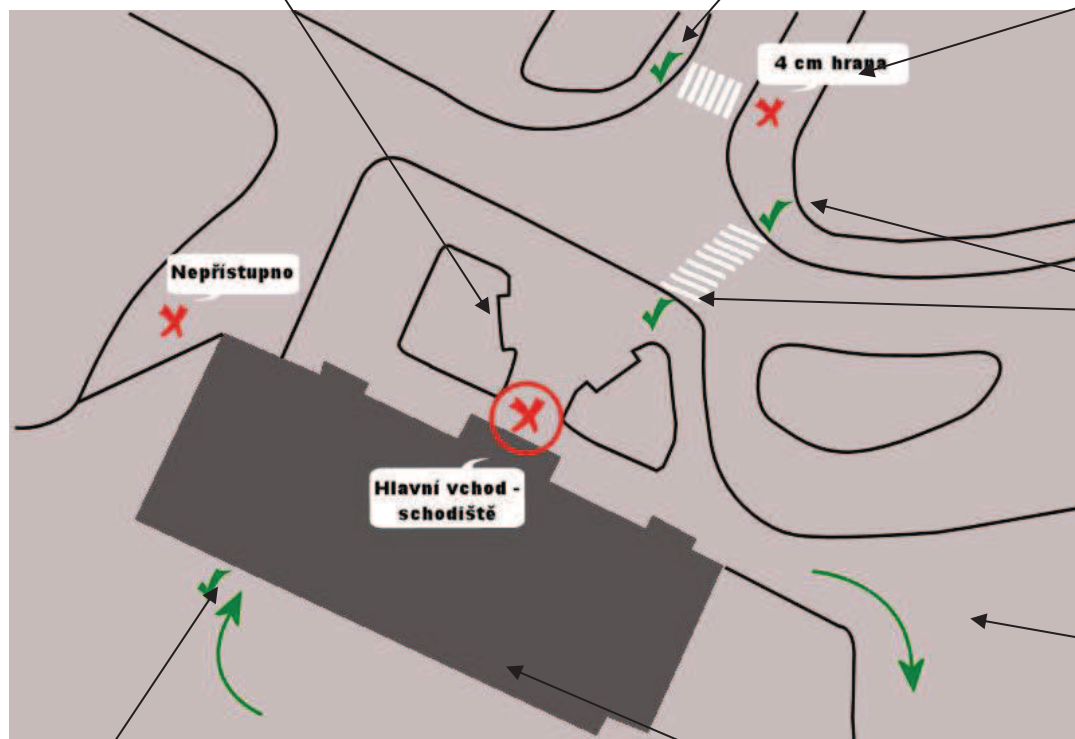

Hrana <2cm

Sklon rampy - 6,7 %

Jediné dostatečně široké přístupové dveře do objektu - šíře 100 cm

Dveře dvoukřídlové, otevřeno jen jedno křídlo = nedostatečná šíře (65 cm). Vstup jen s pomocí druhé osoby.





Dostačující šíře dveří, avšak nutnost překonat schody!

Hrana <2 cm, sklon 8,6 %

Hrana >2cm!

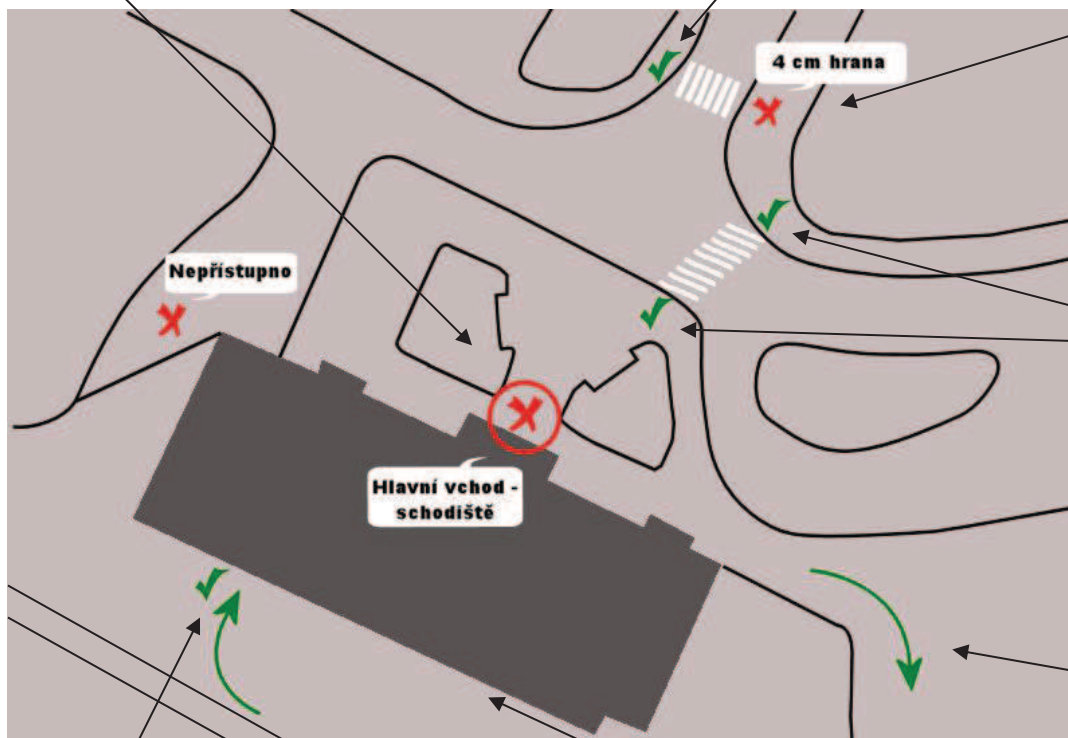

Hrana <2cm

Sklon rampy – 6,7 %

Jediné dostatečně široké přístupové dveře do objektu – šíře 100 cm

Dveře dvoukřídlové, otevřeno jen jedno křídlo = nedostatečná šíře (65 cm). Vstup jen s pomocí druhé osoby.





Dostačující šíře dveří, avšak nutnost překonat schody!

Hrana <2 cm, sklon 8,6 %

Hrana >2cm!

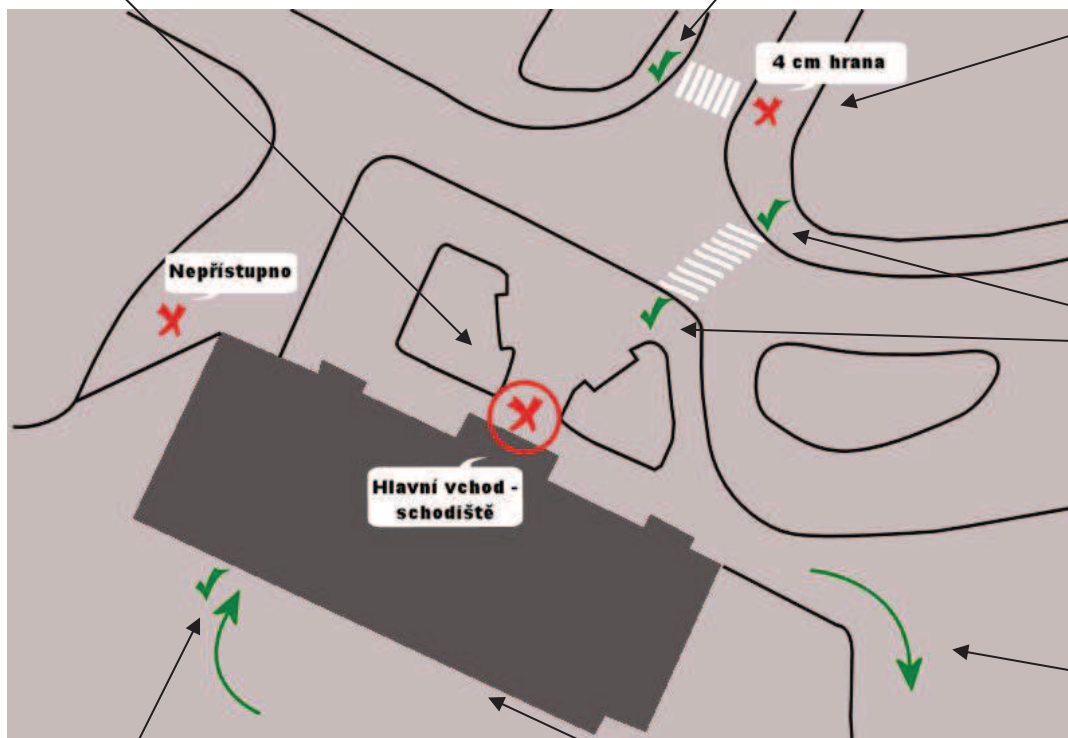

Hrana <2cm

Sklon rampy – 6,7 %

Jediné dostatečně široké přístupové dveře do objektu – šíře 100 cm

Dveře dvoukřídlové, otevřeno jen jedno křídlo = nedostatečná šíře (65 cm). Vstup jen s pomocí druhé osoby.



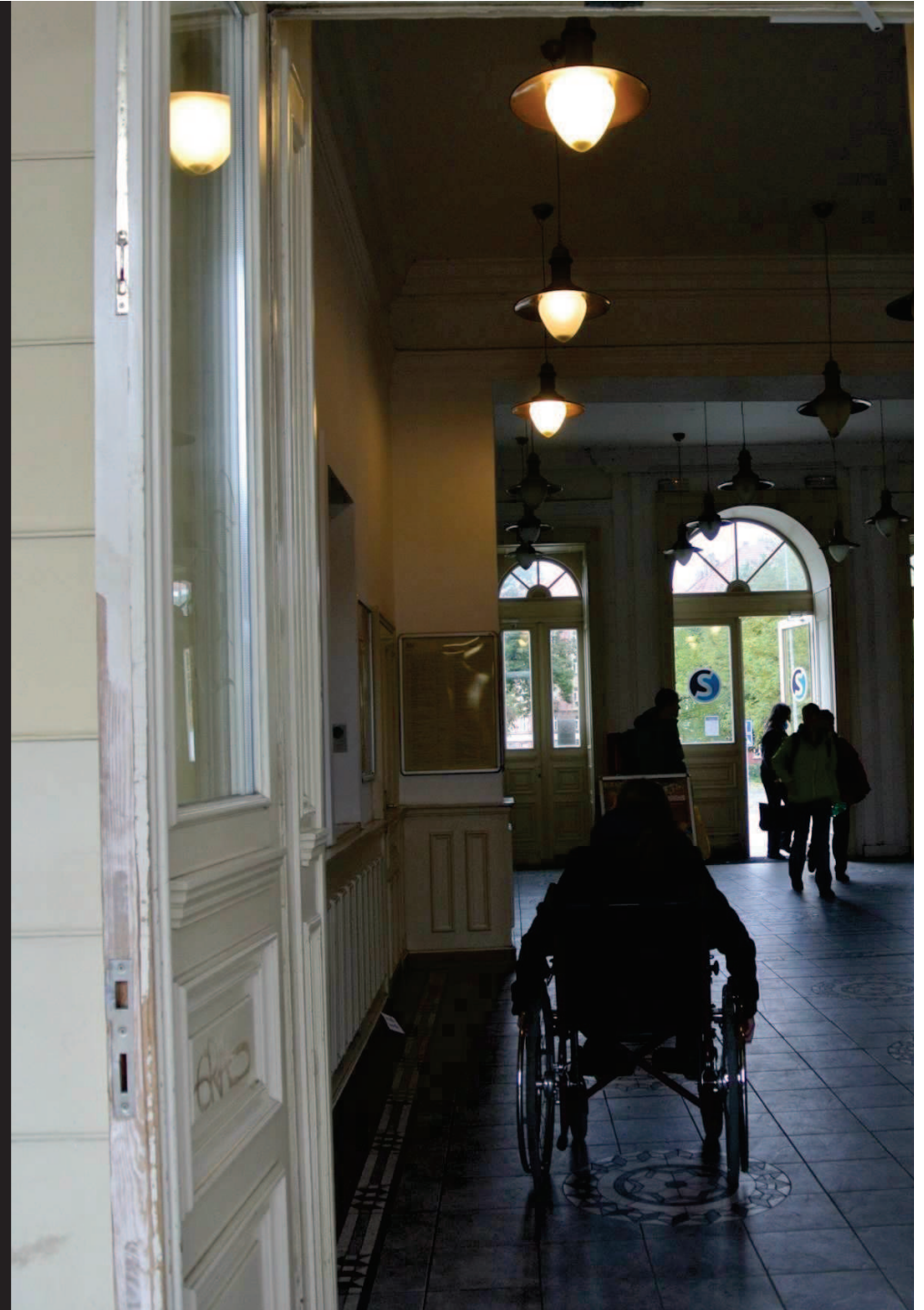

Krok 3. Koupě jízdenek

Pokladna – 98 cm výška

Průjezd turnikety – velmi obtížný

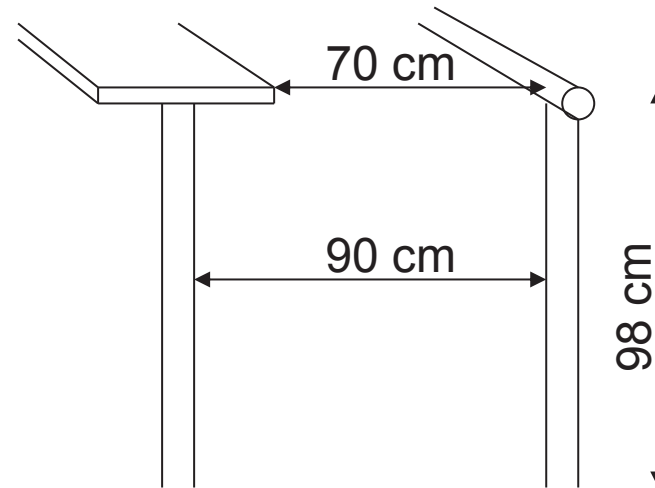

Tel. budka – 146 cm výška klávesnice





Krok 4. Nástup do vlaku





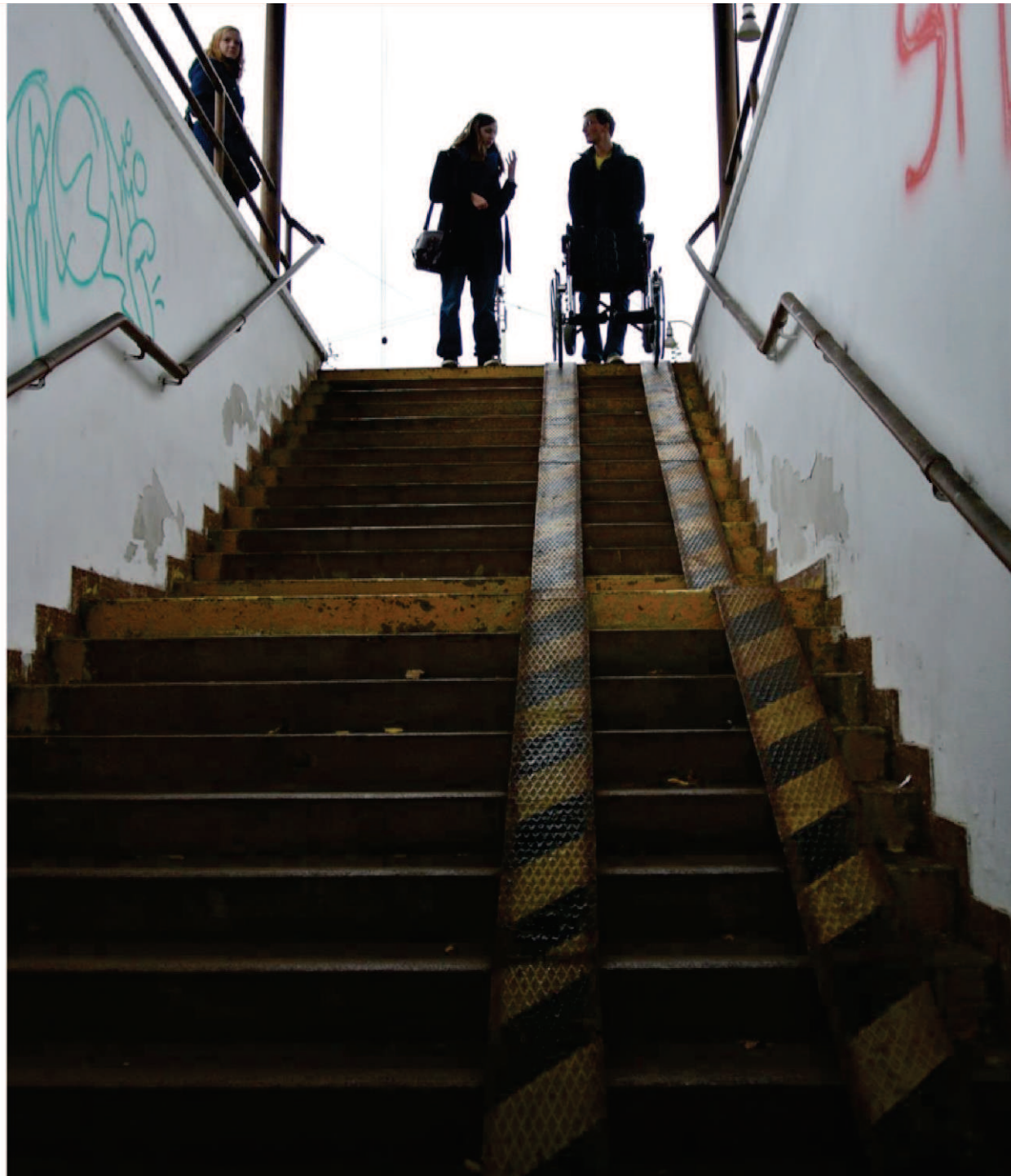

Krok 5.

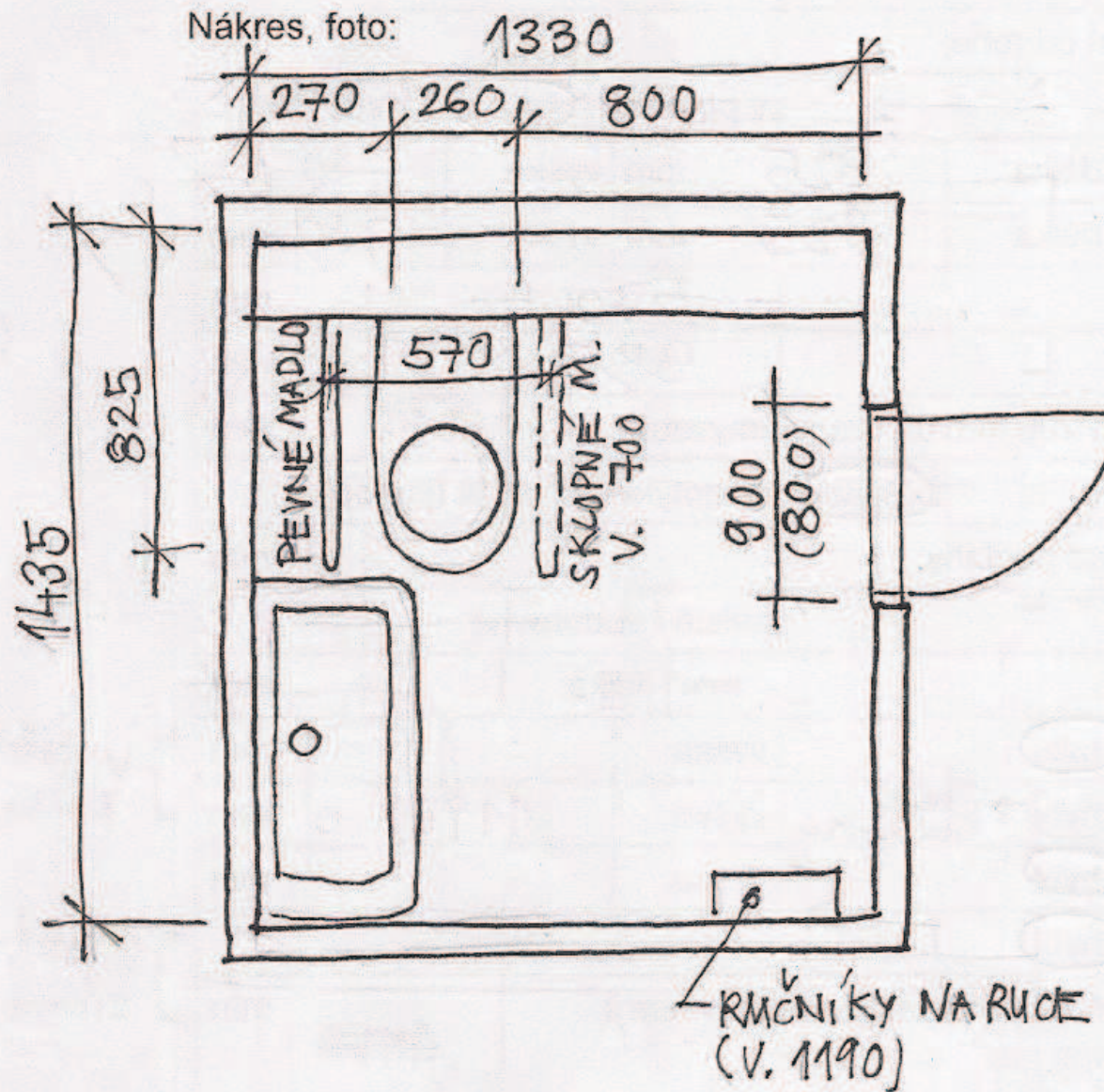

PŮDORYS WC







Závady



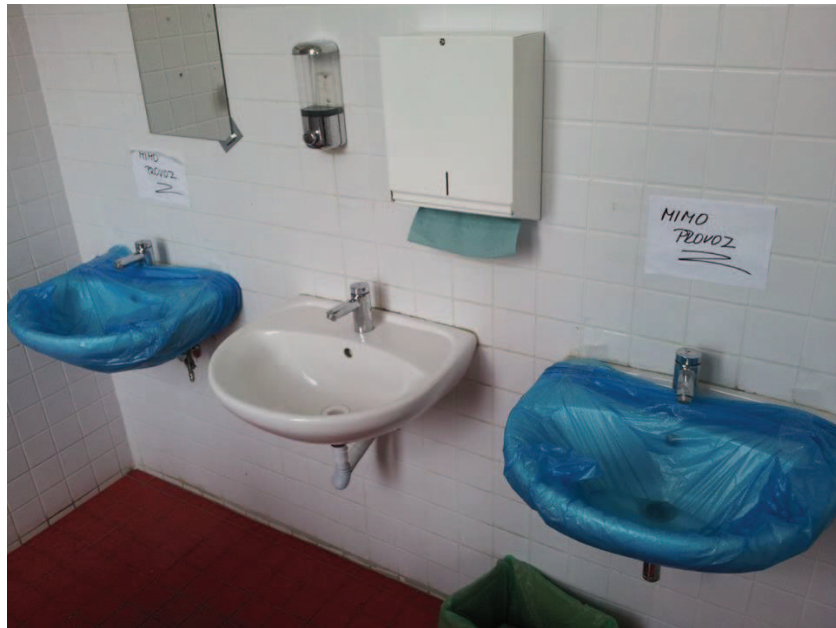

Lokalizace bb WC	upravená kabina WC pro osoby s omezenou schopností pohybu v patře č.: 1				
Typ kabiny	volně přístupná (uzamčena)	klíče k dispozici u:	pořádání		
	v oddělení WC žen / v oddělení WC muži / samostatná				
Dveře kabiny WC	šířka:	800	mm		
	směr otevírání:	z kabiny do kabiny / posuvné			
	madlo:	uvnitř / vně / chybí			
	označení na dveřích:	ano / chybí <i>nač</i>			
	vnější zámek:	západka / klíč / mince			
	vnitřní zámek:	západka / klíč / mince			
Vypínač	ano / chybí / automat	nefunkční	výška: / / mm		
Kabina	šířka:	1435	mm		
	hloubka:	1330	mm		
Mísa WC	vzdálenost od levého boku mísy k levé stěně:	800	mm		
	vzdálenost od pravého boku mísy k pravé stěně:	270	mm		
	vzdálenost odsazení čela mísy od zadní stěny:	285	mm		
	výška sedátka:	530	mm		
	toaletní papír v dosahu z mísy:	ano / ne			
Splachování WC	vzadu:	výška:	1020 / 510 mm		
	z boku:	výška:	/ mm		
		vzdálenost od rohu:	/ mm		
	automatické / mechanické	v pořádku / obtížně chybí / kryt			
Madla WC	1. madlo:	sklopné / pevné	délka: 825 mm výška: 700 mm		
	2. madlo:	sklopné / pevné	délka: 825 mm výška: 700 mm		
	osová vzdálenost madel:	570 mm			
Umyvadlo	výška umístění umyvadla:	835 mm			
	výška podjezdů umyvadla v hloubce 200 mm od hrany umyvadla:	650 mm			
	baterie:	typ:	páková / bezdotyková / ventil (kohoutek)		
		výška od podlahy:	103 mm		
	madlo:	ano / chybí	typ:	svislé / vodorovné	
		výška:	mm	délka:	mm
	mýdelník:	ano / chybí	výška:	mm	
	ručník:	ano / chybí	výška:	1190 mm	
	Doplňky	věšák:	ano / chybí	výška:	mm
		koš:	ano / chybí		
zrcadlo:		ano / chybí	sklopné – výška páky zrcadla v horní poloze:	1300 mm	
			pevné – výška spodní hrany:	1300 mm	
přebalovací pull:		ano / ne			
překážka při obsluze WC:		ano / ne	sklopný / mobilní	/	
	signalizační nouzové tlačítko:	ano / ne	výška:	mm	
Běžné WC	v objektu je běžné (bezbariérově neupravené) WC: ano / ne				
Poznámky	- špatně ukotvení madel, vyviklané madlo apod. - rotující záložník na mýdlo				

V případě, že je kabina přístupná přes předsíň, vyplňte následující:

Předsíň 1	rozměry:	šířka:	2300
		hloubka:	4600
	vstupní dveře:	šířka:	900
		otevírání směr:	dovnitř / ven / do stran
		madlo:	uvnitř / vně / chybí
	označení na dveřích:	ano / chybí	
pozn.	nenapadne, velmi me		

Předsíň 2	rozměry:	šířka:	1300
		hloubka:	4800
	vstupní dveře:	šířka:	900
		otevírání směr:	dovnitř / ven / do stran
		madlo:	uvnitř / vně / chybí
	označení na dveřích:	ano / chybí	
pozn.			

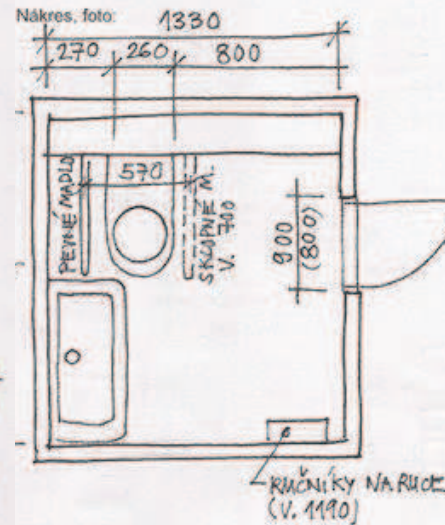

PŮBORYS WC

Krok 6. Odjezd

Děkujeme za pozornost

Veronika Tichá
Kristýna Trpkošová
Debora Štysová
Zuzana Ungerová
Marek Unger

A1 - 11